

# The Pink Hip Kit<sup>®</sup>

Postless Hip Positioning System

사용 지침

## 장치 설명

Pink Hip Kit는 Smith and Nephew Hip Positioning System과 함께 사용하도록 설계되어 관절경 고관절 시술 중에 수술대에서 환자가 움직이지 않도록 해줍니다.

Pink Hip Kit는 일회용으로 수술 완료 후 폐기합니다.

Pink Hip Kit(그림 1)의 구성 요소는 다음과 같습니다.

- |                     |                 |
|---------------------|-----------------|
| A. 헤드 포지셔너 (1)      | D. 리프트 시트 (1)   |
| B. Pink Hip Pad (1) | E. 암 보드 스트랩 (2) |
| C. 바디 스트랩 (1)       | F. 암 보드 패드 (2)  |



그림 1

## 용도

Pink Hip Kit는 관절경 고관절 시술 전후에 수술대에서 환자의 움직임을 방지하는 데 사용됩니다.

## 경고

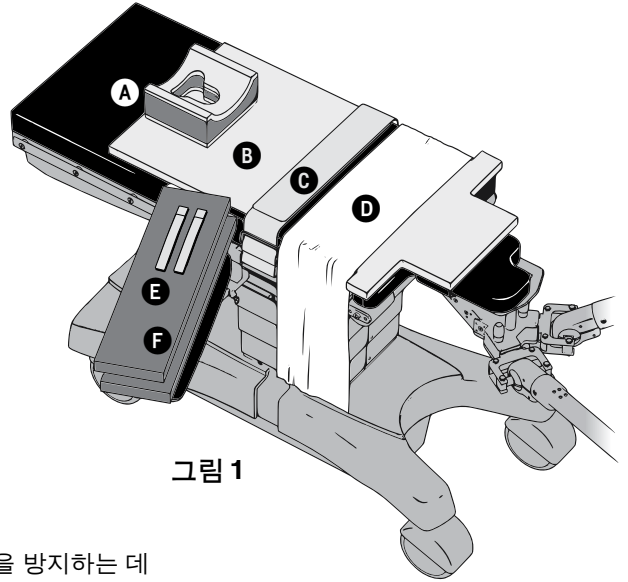
- 환자 모니터링 빈도는 시설의 정책 및 지침을 따르십시오. 손상된 피부가 있는지 혈액 순환이 잘 되는지 확인합니다. 이 제품은 면허가 있는 의료 전문가만이 사용해야 합니다.
- Pink Hip Kit를 사용하기 전에 수술대 패드가 수술대에 단단히 고정되었는지 확인하십시오.
- Pink Hip Kit를 취급 및 보관하는 동안에는 Pink Hip Pad가 평평해야 합니다. 말거나 접지 마십시오.
- 시술 전반에서 환자의 피부가 Pink Hip Pad에 직접 닿아야 합니다.

그림 2

Pink Hip Pad의 탭을 테이블 부착물의 탭과 나란히 맞춥니다.



## 지침

- 시스템 설정 정보에 대해서는 Smith and Nephew Hip Positioning System 사용 지침을 참조하십시오.
- 정렬 탭이 Smith and Nephew Supine Table 부착물과 일직선이 되도록 Pink Hip Pad를 수술대에 놓습니다. (그림 2) "This Side Up(이쪽 면이 위로)" 텍스트가 Pink Hip Pad의 흰색 벨크로 스트랩에서 위쪽을 향해야 합니다.

주의: Pink Hip Pad가 수술대 패드의 표면에 직접 닿아야 합니다.

- 탭의 루프 부분을 테이블과 액세서리 레일 사이에 놓은 후 레일 외부에서 위로 향하게 하고 벨크로 클로저의 후크 부분을 루프 부분 위에 부착하여 모든 흰색 벨크로 스트랩을 수술대 레일에 부착합니다. (그림 3)
- 먼저 테이블 부착물 아래에 벨크로가 없는 스트랩 부분을 놓고 여기에 스트랩의 나머지 끝 부분과 겹쳐서 수술대 부착물 아래에 넓은 보라색 패드 스트랩을 부착하면서 꼭 맞도록 벨크로를 고정합니다. (그림 4)
- 환자 머리를 두기에 충분한 위치에서 환자의 머리를 위치하기에 충분한 자리 중 가장 먼 가장자리 부근에 Pink Hip Pad를 설치하고 헤드 포지셔너를 그 위에 놓습니다. (그림 1)
- 정렬 탭 바로 위에 있는 패드 위의 중심에 리프트 시트를 놓습니다. (그림 1)

주의: 리프트 시트는 환자 등의 작은 부분(견갑골과 천골 사이)에서 패드 부분만 덮어야 합니다.

그림 3



그림 4

테이블 부착물 아래에서 본 모습

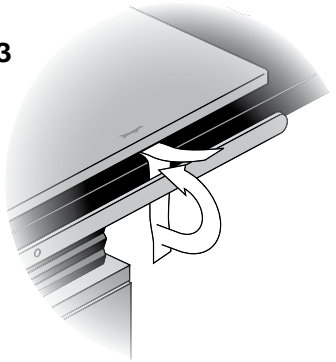
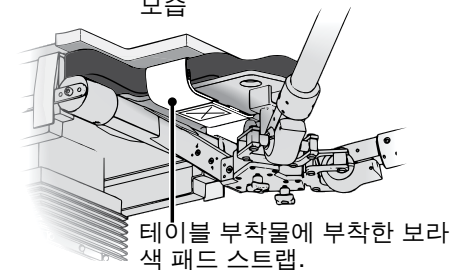

테이블 부착물에 부착한 보라색 패드 스트랩.

7. 두 부분으로 된 바디 스트랩의 양쪽 부분을 액세서리 레일에 고정합니다.

- 스트랩의 각 부분 식별 — 파트 A에는 작은 벨크로 정사각형이 있고 파트 B에는 긴 벨크로 탭이 있습니다. (그림 5)
- 파트 A부터 시작하여 작은 벨크로 정사각형이 테이블 패드와 떨어져 외부로 향하도록 스트랩 방향을 조정합니다. 테이블과 액세서리 레일 사이에서 벨트 끝 부분을 위로 당기고 스트랩 끝 부분 위에서 플라스틱 버클을 아래로 밀어넣습니다. 액세서리 레일에 꼭 맞을 때까지 스트랩을 버클을 통과시켜 넣고 남은 끝 부분을 테이블 위에 놓습니다.
- 테이블의 다른 쪽에 있는 스트랩의 파트 B에서 이 절차를 반복하면서 긴 벨크로 탭의 후크 쪽이 테이블 패드 내부를 향하도록 해야 합니다.
- 파트 A 위에 있는 파트 B의 긴 벨크로 탭으로 스트랩을 모두 묶습니다.

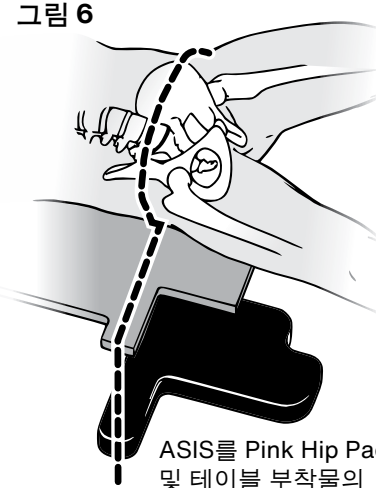
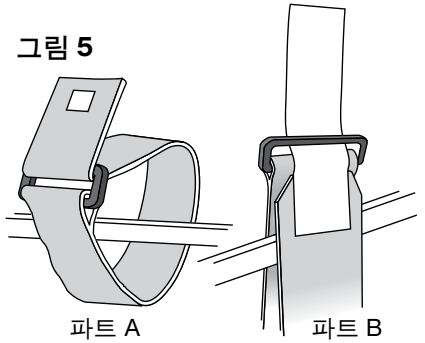

8. 환자를 Pink Hip Pad 로 옮깁니다. 환자를 다음과 같이 배치하십시오.

- 환자의 전상장골극(ASIS)을 정렬 탭에 바로 두어야 합니다. (그림 6)
- 약 6인치의 Pink Hip Pad 를 환자의 둔근 주름으로 확장합니다.
- 피부 접촉을 극대화하기 위해 어깨가 Pink Hip Pad 의 상단 가장자리를 지나서는 안 됩니다.
- 견갑골 부위와 천골의 피부는 Pink Hip Pad 의 표면에 닿아야 합니다.
- 필요한 경우 리프트 시트를 사용하여 환자를 패드에서 조심스럽게 들어 올려 위치를 변경합니다. 패드에 있는 환자를 끌지 마십시오. Pink Hip Pad 는 항상 평평하게 유지해야 합니다.

9. 수술 고관절 반대편에 있는 수술대의 암 보드에 보라색 암 보드 패드 하나를 놓습니다.

10. 환자의 손바닥을 위로 향한 채로 보라색 암 보드 패드에 환자 팔을 두고 암 보드 스트랩으로 고정합니다.

11. 다른 팔을 환자 가슴에 두어 환자 손이 자연스럽게 해부학적으로 올바른 자세가 되도록 합니다.

12. 나머지 보라색 암 보드 패드를 환자의 팔과 가슴 사이에 환자의 팔뚝과 평행하게 놓습니다. 보라색 암 보드 패드를 환자 손 아래 중앙에 두고 손 위로 뒤로 접어 암 보드 패드의 보라색 폼 안에 환자의 손을 끼웁니다.

13. 환자의 팔꿈치, 팔 및 자주색 암 보드 패드 위에 보라색 두 부분으로 된 바디 스트랩으로 환자를 둘러 부착하고 벨크로 클로저로 고정합니다.

참고로 완료된 설치 그림을 참조하십시오. (그림 7)

그림 7  
올바르게 배치된  
환자의 완료된 설치.

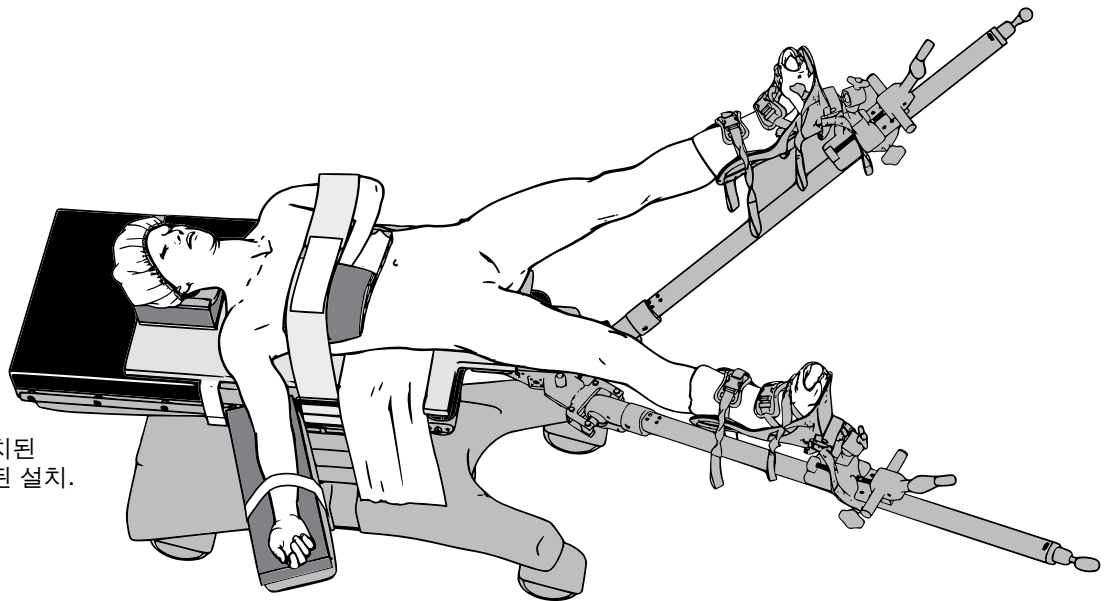

**XODUS MEDICAL**  
Making Surgery Safer™



702 Prominence Drive  
Pittsburgh, PA 15068 U.S.A.

Tel: 724.337.5500  
Fax: 724.337.0555

xodusmedical.com  
info@xodusmedical.com

FDA REGISTERED  
ISO 13485 CERTIFIED



xodusmedical.com/eifu

EMERGO EUROPE  
Prinsessegracht 20  
2514 AP The Hague  
The Netherlands