

## BRUKSANVISNING: Postlöst positioneringssystem för höftartroskopi

1. Placera Pink Hip Pad™ vid perinealdelen av bordet så att Pink Hip Pad™ kommer i direkt kontakt med bordsytan. Placera de vita kardborrbanden på undersidan av Pink Hip Pad™ så att dekalen "This Side Up" (denna sida upp) är vänd uppåt.
2. Fäst de vita kardborrbanden på den kirurgiska sängens räcken genom att föra dem i en slinga under skenan och fästa ihop kardborrbandets ändar.
3. Fäst den lila remmen under operationsbordet genom att först placera den längre änden av remmen under bordet, och överlappa sedan den längre änden av remmen med den kortare änden. Se till att trycka dit det vita krokmaterialiet i remmens kortare ände ordentligt på remmens längre ände för att fästa den ordentligt.
4. Lägg lyftduken över dynan, centrerat mellan kardborrbanden, så som visas. Lyftduken ska endast täcka den del av dynan som är vänd mot patientens rygg mellan skulderbladen och korsbenet.
5. Placera huvudpositioneraren ovanför Pink Hip Pad™ på en plats som är lämplig för patientens huvudpositionering.
6. Placera en armbordsdyna under den av patientens armar som befinner sig på motsatt sida om den höftside som ska opereras. Placera armen på armbordet med handflatorna uppåt eller enligt ett sjukhusets positioneringsrutiner. Påbörja IV eller intubering.
7. Sätt patientens fötter i positioneringsstövlarna\*.
8. Lägg den andra armen över patientens bröst med den andra armbordsdynan så att den stödjer patientens arm på bröstet.
9. Fäst kroppsremmarna enligt följande:
  - a. För remmen runt undersidan av bordet
  - b. För två ändar till ovansidan av bordet och placera kardborrbandets sida med "krokar" mot sidan med "öglor"
10. Placera patientens inslagna fötter i varje positioneringsstövel och dra åt remmarna.
11. **VIKTIGT** – placera patienten så att axlarna inte sträcker sig förbi dynans överkant.  
**VIKTIGT** – Huden i skulderblads- och korsbensområdet måste vara i kontakt med dynans yta.  
Använd den medföljande lyftduken för att försiktigt lyfta patienten upp och av från dynan för korrekt placering efter behov för säker och korrekt användning av stigbyglar. Dra inte upp patienten på dynan. Se till att dynan förblir helt plan hela tiden.

### OBS!

1. Se till att operationsbordets dyna sitter ordentligt fast i bordet före användning av Pink Hip Kit.
2. Följ vårdinrättningens policyer och riktlinjer avseende patientövervakningsfrekvens. Kontrollera hudens integritet och korrekt cirkulation. Produkten får endast användas av behörig läkare.
3. Hantering och förvaring: Se till att dynan är plan vid ALL hantering och förvaring. Rulla eller vik inte dynan.

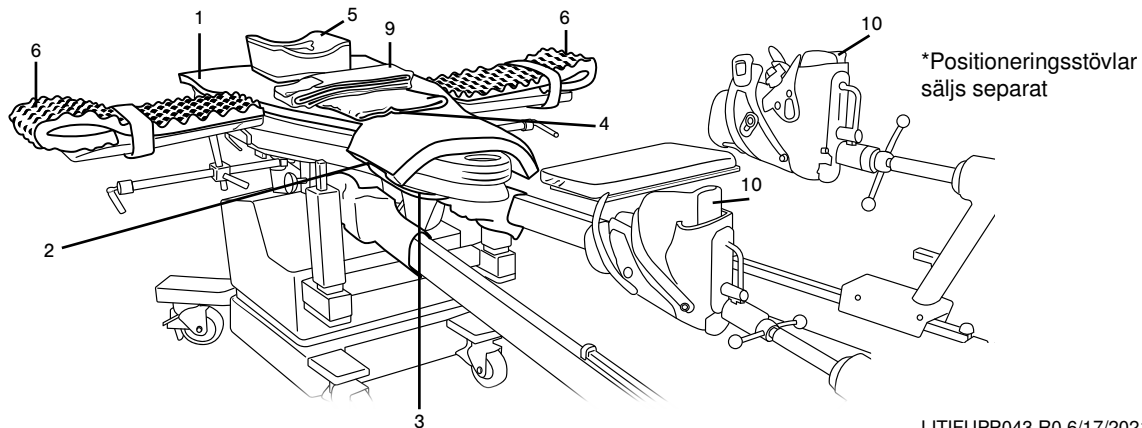

LITIFUPP043 R0 6/17/2021

**XODUS MEDICAL**  
Making Surgery Safer™



702 Prominence Drive  
Pittsburgh, PA 15068 U.S.A.

Tel: 724.337.5500  
Fax: 724.337.0555

xodusmedical.com  
info@xodusmedical.com

FDA REGISTERED  
ISO 13485 CERTIFIED

  
xodusmedical.com/eifu

EMERGO EUROPE  
Prinsessegracht 20  
2514 AP The Hague  
The Netherlands