

The Pink Hip Kit[®]

Postless Hip Positioning System

Bruksanvisning

Enhetsbeskrivning

Pink Hip Kit är utformad för att användas med Smith and Nephew Höftplaceringssystem och förhindrar att patienten rör sig på OR-bordet under artroskopiska höftoperationer.

Pink Hip Kit är får endast användas en gång och kasseras efter det kirurgiska ingreppet är klart.

The Pink Hip Kit (Figur 1) består av följande komponenter:

- | | |
|---------------------------|------------------------|
| A. Huvudlägesställare (1) | D. Lyftduk (1) |
| B. Pink Hip Pad (1) | E. Armbrädesremmar (2) |
| C. Kroppsrem (1) | F. Armkuddar (2) |

Avsedd användning

Pink Hip Kit är avsedd att användas före och under artroskopiska höftprocedurer för att förhindra patientens rörelse på OR-bordet.

Varningar



- Följ din anläggnings policyer och riktlinjer för frekvensen av patientövervakning. Kontrollera hudens integritet och korrekt cirkulation. Produkten får endast användas av behörig läkare.
- Innan du använder The Pink Hip Kit, se till att dynan till OR-bordet sitter ordentligt fast på OR-bordet.
- Se till att Pink Hip Pad är platt under all hantering och förvaring av The Pink Hip Kit. Rulla eller vik inte.
- Se till att patientens hud är i direkt kontakt med The Pink Hip Pad under hela ingreppet.

Instruktioner

1. Se bruksanvisningen till Smith and Nephew höftplaceringssystem för information om hur systemet sätts upp.
2. Placera Pink Hip Pad på OR-bordet så att justeringsflikarna ligger i linje med Smith and Nephew Supine Table Attachment. (Figur 2) Texten "Denna sida uppåt" ska vara vänd uppåt på de vita kardborreband som sitter på Pink Hip Pad.

WARNING: Se till att The Pink Hip Pad kommer direkt i kontakt med ytan på OR-bordsdynan.

3. Fäst alla vita kardborreband på skenorna till OR-bordet genom att placera flikens ögledel mellan bordet och tillbehörsskenan och sedan uppåt över skenans utsida och fästa kardborrebandets krokdel över ögledelen. (Figur 3)
4. Fäst det breda lila dynbandet under det kirurgiska bordstillbehöret genom att först placera remmen utan kardborreband under bordsfästet och överlappa den med den återstående änden av remmen, och säkra kardborrebandet för att säkerställa en tät passform. (Figur 4)

5. Placera huvudlägesställaren på Pink Hip Pad nära kanten längst bort från höftfästet på en plats som är tillräcklig för patientens huvudplacering. (Figur 1)

6. Centra lyftduken över dynan strax ovanför justeringsflikarna. (Figur 1)

WARNING: Lyftduken ska endast täcka den del av dynan som är vänd mot patientens rygg (mellan skulderblad och korsben).

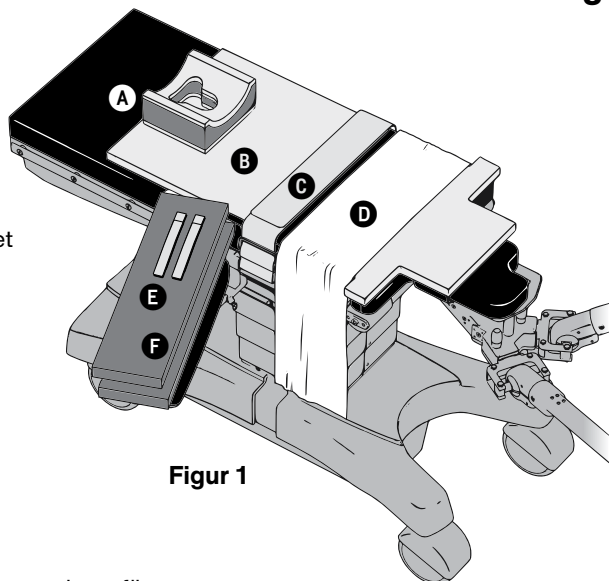

Figur 1



Figur 2

Rikta in flikarna på Pink Hip Pad efter de på bordstillbehöret.

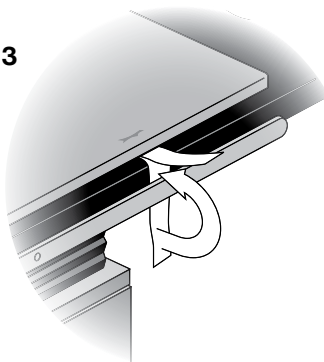

Figur 3

Figur 4 Vy från under tabellbilagan

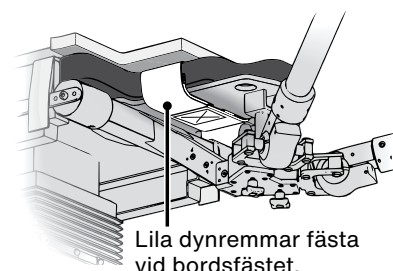

Lila dynremmar fästa vid bordsfästet.

7. Fäst båda delarna av den tvådelade kroppsremmen på tillbehörsskenorna:
 - Identifiera varje del av remmen - Del A har ett litet kardborreband och del B har en lång kardborreflik. (Figur 5)
 - Börja med del A, orientera remmen så att den lilla kardborrerutan är vänd utåt, bort från bordsdynan. Dra upp änden på bältet mellan bordet och tillbehörsskenan och skjut er plastspännet över änden på remmen. Mata remmen genom spännet tills det sitter ordentligt på tillbehörsskenan och lägg den fria änden över bordet.
 - Upprepa proceduren med del B på remmen på andra sidan bordet och se till att kroksidan på den långa kardborrefliken är vänd inåt mot bordsdynan.
 - Fäst remmarna tillsammans med den långa kardborrefliken i del B ovanpå del A.
8. Överför patienten till Pink Hip Pad. Placera patienten enligt följande:
 - Patientens främre övre ilioc-rygggrad (ASIS) ska placeras direkt på justeringsflikarna. (Figur 6)
 - Cirka sex tum av Pink Hip Pad sträcker sig bortom patientens gluteala veck.
 - Se till att axlarna inte sträcker sig förbi den övre kanten av Pink Hip Pad för att maximera hudkontakten.
 - Huden i det scapulära området och korsbenet måste komma i kontakt med ytan på Pink Hip Pad.
 - Använd vid behov lyftduken för att försiktigt LYFTA upp patienten från dynan för att flytta om den. Dra inte patienten på dynan. Se till att Pink Hip Pad förblir platt hela tiden.
9. Placera en lila dyna på armlattan på OR-bordet på motsatt sida av den höft som ska opereras.
10. Placera patientens arm på den lila armlattan med handflatan uppåt och säkra den med en armrädesrem.
11. Lägg den andra armen över patientens bröst och se till att handen är i en naturlig, anatomiskt korrekt position.
12. Placera den återstående lila armrädan mellan patientens arm och bröst, parallellt med patientens underarm. Centra den lila armlattan under patientens hand och vik tillbaka den över handen, och placera patientens hand i det lila skummet på armlattans dyna.
13. Fäst den lila tvådelade kroppsremmen runt patienten, över patientens armbåge, arm och lila armrädesdyna och fäst den med kardborreknäppningen.

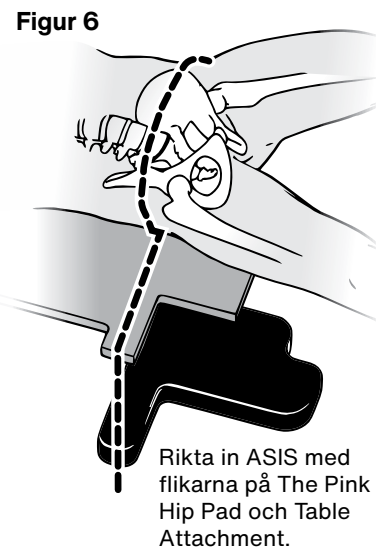
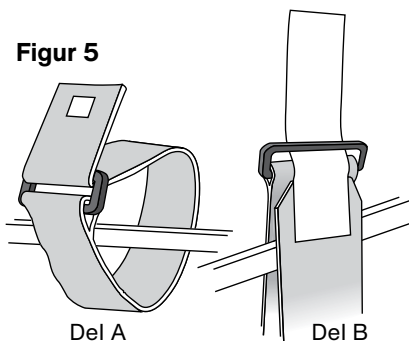

Rikta in ASIS med flikarna på The Pink Hip Pad och Table Attachment.

Se slutförd installationsillustration för referens. (Figur 7)

Figur 7

Avslutad installation med korrekt placerad patient.

