

GEBRAUCHSANWEISUNG: Pfostenfreies Hüftarthroskopie-Positionierungssystem

1. Das The Pink Hip Pad™ am Dammbereich des Tisches platzieren, so dass The Pink Hip Pad™ direkten Kontakt mit der Tischoberfläche hat. Die weißen Velcro®-Bänder an der Unterseite des The Pink Hip Pad™ so positionieren, dass das Schild „This Side Up“ (Diese Seite nach oben) nach oben zeigt.
2. Die weißen Velcro®-Bänder (Klettbänder) an den OP-Bettschienen befestigen, indem sie unter die Schiene geschlungen und die Velcro®-Enden befestigt werden.
3. Den violetten Gurt unter dem OP-Tisch befestigen, dafür zuerst das längere Ende der violetten Gurte unter den Tisch platzieren und dann das längere Ende des Gurts mit dem kürzeren Gurtende überlappen. Darauf achten, das weiße Hakenmaterial des kürzeren Gurtendes fest auf das längere Gurtende zu drücken, um es zu befestigen.
4. Das Hebetuch wie abgebildet mittig zwischen den Velcro®-Bändern über das Polster platzieren. Das Hebetuch sollte nur den Teil des Pads bedecken, der für das Kreuz des Patienten (zwischen den Schulterblättern und dem Kreuzbein) vorgesehen ist.
5. Den Kopfpositionierer über dem Pink Hip Pad™ an eine Stelle legen, die für die Platzierung des Kopfes des Patienten ausreichend ist.
6. Ein Armlagerpad unter den Arm des Patienten legen, der auf der gegenüberliegenden Seite der operativen Hüfte liegt. Den Arm mit den Handflächen nach oben auf das Armlager legen oder gemäß dem Positionierungsprotokoll des Krankenhauses. Mit IV oder Intubation beginnen.
7. Die Füße des Patienten in Traction Boot Liners legen*.
8. Den anderen Arm über die Brust des Patienten mit dem anderen Armlagerpad legen, so dass es den Arm des Patienten auf seiner Brust polstert.
9. Die Körpergurte wie folgt anbringen:
 - a. Den Gurt um die Unterseite des Tisches herumführen
 - b. Die beiden Enden auf die Oberseite des Tisches bringen und die „Haken“-Velcro®-Seite oben auf die „Schlaufen“-Velcro®-Seite
10. Die eingewickelten Füße des Patienten in jeden Traction Boot legen und mit Gurten befestigen.
11. **WICHTIG** – Den Patienten so positionieren, dass die Schultern nicht über die Oberkante des Polsters hinausragen. **WICHTIG** – Die Haut des Schulterblattbereichs und des Kreuzbeins muss die Pad-Oberfläche berühren. Das mitgelieferte Hebetuch verwenden, um den Patienten vorsichtig nach oben und von der Unterlage hochzuheben, um ihn nach Bedarf für eine sichere und ordnungsgemäße Anwendung der Steigbügel neu zu positionieren. Den Patienten nicht auf das Pad ziehen. Es muss sichergestellt werden, dass das Pad immer komplett flach bleibt.



ACHTUNG:

1. Vor der Verwendung des The Pink Hip Kits muss sichergestellt werden, dass das OP-Tischpad sicher am OP-Tisch befestigt ist.
2. Die Richtlinien und Leitlinien Ihrer Einrichtung in Bezug auf die Häufigkeit der Patientenüberwachung befolgen. Die Haut auf Unversehrtheit und ordnungsgemäße Durchblutung überprüfen. Das Produkt darf nur von einem zugelassenen Arzt verwendet werden.
3. Handhabung & Lagerung: Bei jeder Handhabung und Lagerung sicherstellen, dass das Pad flach ist. Nicht rollen oder falten.

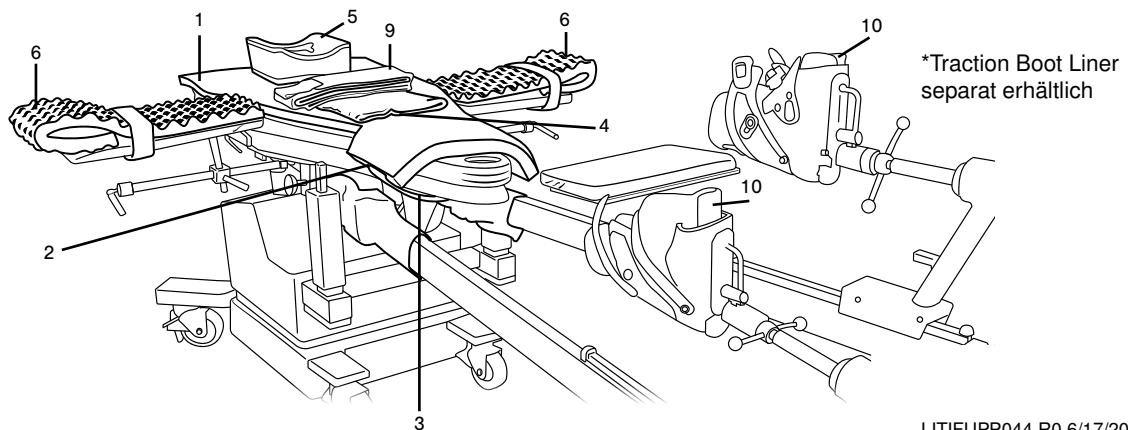

LITIFUPP044 R0 6/17/2021

XODUS MEDICAL
Making Surgery Safer™



702 Prominence Drive
Pittsburgh, PA 15068 U.S.A.

Tel: 724.337.5500
Fax: 724.337.0555

xodusmedical.com
info@xodusmedical.com

FDA REGISTERED
ISO 13485 CERTIFIED

xodusmedical.com/eifu



EMERGO EUROPE
Prinsessegracht 20
2514 AP The Hague
The Netherlands